

エアージェルター仕様書	
型式	407-016型 <パネル・コンプリートタイプ>
対応車種	10Ton車～4Ton車迄
外形寸法	W-3500×L-3700×D-800 mm
部分寸法	ヘッドエアークラッグ W-3400×D-250×ストローク1500 mm
	サイドエアークラッグ D-250×L-3500×ストローク 800 mm
パネル構成	スチール枠に外部用スチール鋼板貼り <金属部分は総べて亜鉛めっき処理品>
ブロー	低圧、水平型、軽合金送風機 × 2ヶ
操作	2点押釦式(室内用壁掛型操作盤)
電源	単相200V×0.4KW×50/60Hz

その他の寸法はお問い合わせください。

※ 下記のトラックには使用出来ません。

- ・パワーゲート付トラック
- ・ウイングトップのトラック
- ・不法改造のトラック

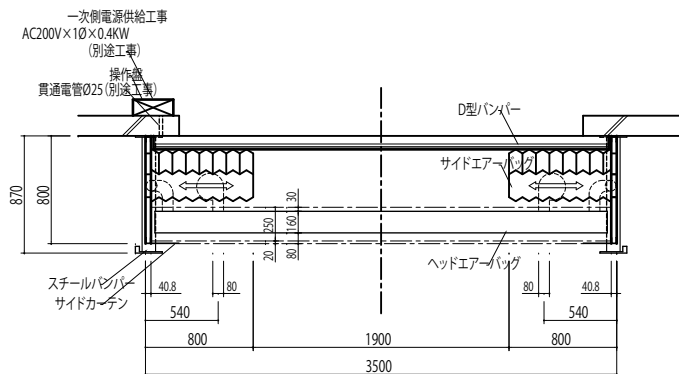
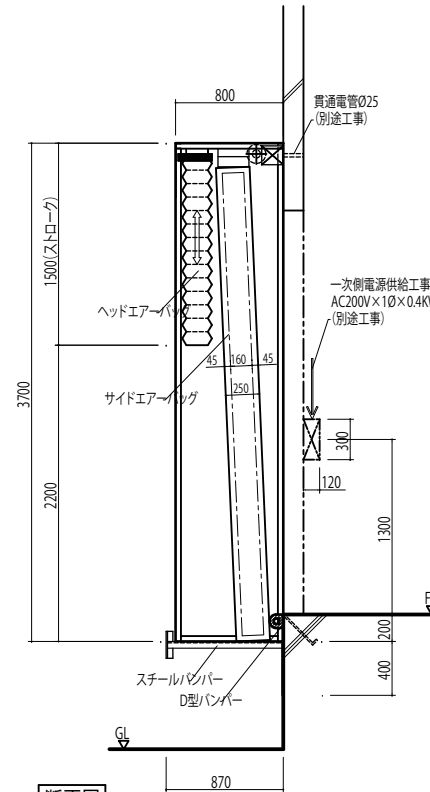
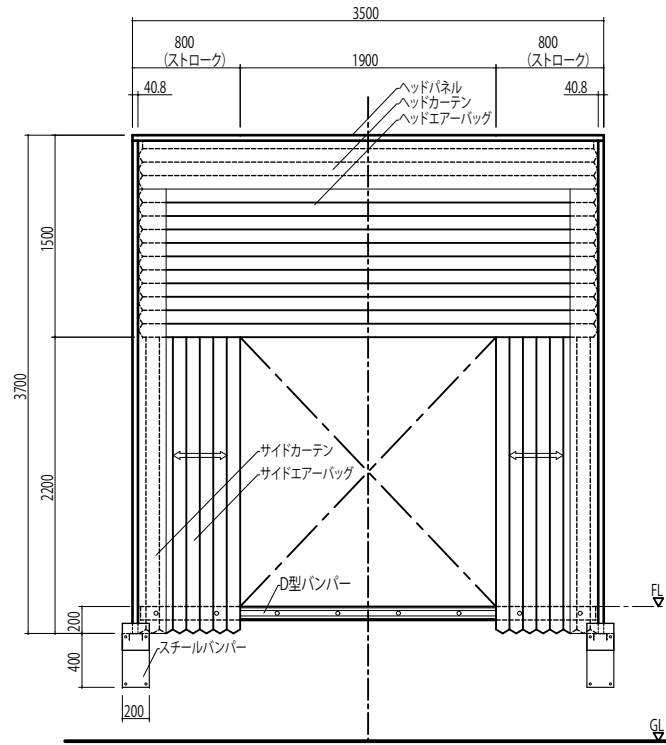
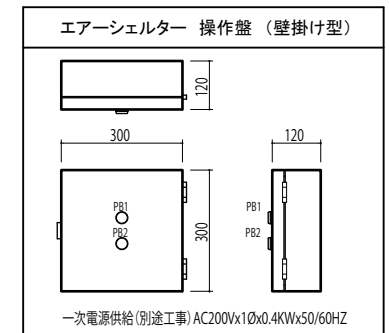

客先名 END USER	納まり図		
エアージェルター 407-016型 (10t ~ 4t 車迄)			
尺度 SCALE	1 : 20	日付 DATE	
図面番号 DWG. NO.	検図 CHECK	製図 DWS.	N. 1
<b>MISUZU 三鈴マシナリー株式会社</b>			